



Kundenanschrift:	
Name des Bestellers:	
Abteilung / Funktion:	
Tel.:	Fax:
E-Mail:	
Datum:	Unterschrift:
Kundennummer, falls bekannt:	1 4

Tafelregal vertikal



Anlagewand aus Kunststoff

Bitte tragen Sie die relevanten Daten ein.

Typ:		
Neigung:	<input type="checkbox"/> rechts	<input type="checkbox"/> links
Anzahl der Regale:	St.	
Anzahl der Schubfächer:	St.	
oberflächenschonende Anlagefläche:	<input type="checkbox"/> PVC-Platte	
	<input type="checkbox"/> Holz	

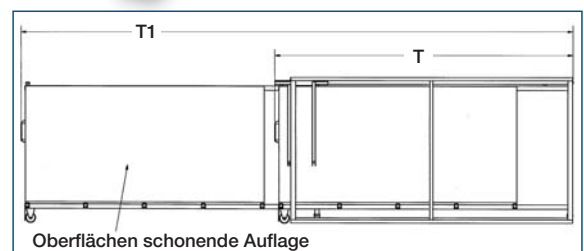

für Blechformate (Maße L x B):	mm	
Traglast pro Fach:	kg	
Auflagebreite:	b	mm
Fachnutztiefe:	nt	mm
Fachnutzhöhe:	nh	mm

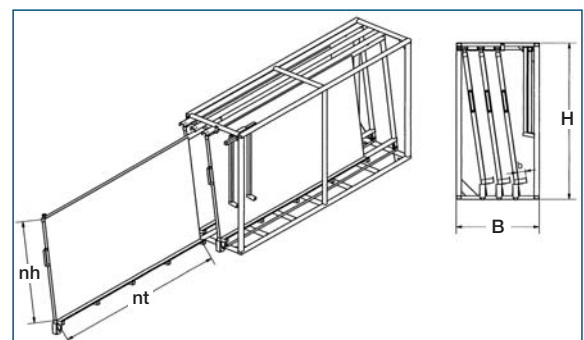

Standard Lackierung:	<input type="checkbox"/> ja	<input type="checkbox"/> nein
Lackierung Rahmen:	Farbe	RAL
Lackierung Fächer:	Farbe	RAL

Besonderheiten / Bemerkungen:		
Gesamtlänge m. ausgez. Schubfach:	T1	mm
Gesamtabmessungen:	BxHxT	mm

Frachtkosten:	<input type="checkbox"/> ja
Bearbeiter, Datum:	

